

AEADAM[®]

Adam Equipment

SERIE AZ_{extra}

(P.N. 8634, Français, Révision C4, juin 2007)

Logiciel rev.: 2.29A & au delà

TABLE DES MATIERES

1.0	INTRODUCTION.....	2
1.1	LES ATOUTS DU PRODUIT.....	2
1.2	CARACTERISTIQUES	3
2.0	INSTALLATION.....	3
2.1	EMPLACEMENT DES BALANCES	3
2.2	INSTALLATION DES BALANCES	4
2.3	AFFICHEURS.....	5
2.4	CHARGEMENT DE LA BATTERIE.....	6
2.5	DESCRIPTIONS DES TOUCHES	7
3.0	FONCTIONNEMENT	8
3.1	REMISE A ZERO DE L’AFFICHAGE	8
3.2	TARE	8
3.3	DETERMINATION DE LA VALEUR D’UN PRODUIT PAR LE POIDS	9
3.4	UTILISATION D’UN PRIX ENREGISTRE (PLU) POUR UN PRIX UNITAIRE	10
3.5	ENTRÉE DES VALEURS POUR LES PLUs	11
3.6	TOUCHE REMISE A ZERO AUTOMATIQUE (AUTO CLEAR)	12
3.7	PRIX PAR KILOGRAMME, PRIX PAR 100G- TOUCHE [Kg 100g]	12
3.8	FONCTION AUTO EXTINCTION.....	13
3.9	FONCTIONNEMENT DU RETRO-ECLAIRAGE	13
3.10	INTERFACE RS-232	14
3.10.1	FORMAT DES COMMANDES D’ENTREE	14
3.10.2	REGLAGE DE LA RS-232	15
3.11	REGLAGE DE L’HEURE EN TEMPS REEL	16
4.0	CODES D’ERREURS	17
5.0	CALIBRAGE	18
5.1	PROCEDURE DE CALIBRAGE.....	18
5.2	PLOMB DE SECURITE	18
6.0	REPLACEMENT PIECES ET ACCESSOIRES.....	19
7.0	SERVICE INFORMATION	19

1.0 INTRODUCTION

Les séries de balances digitales poids prix **AZextra** sont approuvées CE de type. Ces balances fournissent une méthode précise, rapide et polyvalente pour le calcul du prix par rapport au poids.

1.1 LES ATOUTS DU PRODUIT

- Plateau de pesée en acier inoxydable
- Indicateur de niveau avec hauteur des pieds réglables
- Clavier étanche codé en couleur
- 3 écrans de 6 chiffres digitaux LCD
- Afficheurs pour le **Poids**, **Prix Unitaire** et **Prix à Payer**
- Prix par 100g et par kilogramme
- Afficheurs sur le devant et l'arrière de la balance (Ecran sur colonne en option)
- Fonction auto extinction
- Zero automatique (auto clear)
- Heure en temps réel et date
- Interface RS-232 bidirectionnelle
- Fonctionnement sur batterie pour la rendre portable
- Durée de vie de la batterie de 90 heures pleinement chargée
- 103 Prix (PLU : Price Looked Up) mémorisables pour un accès facile

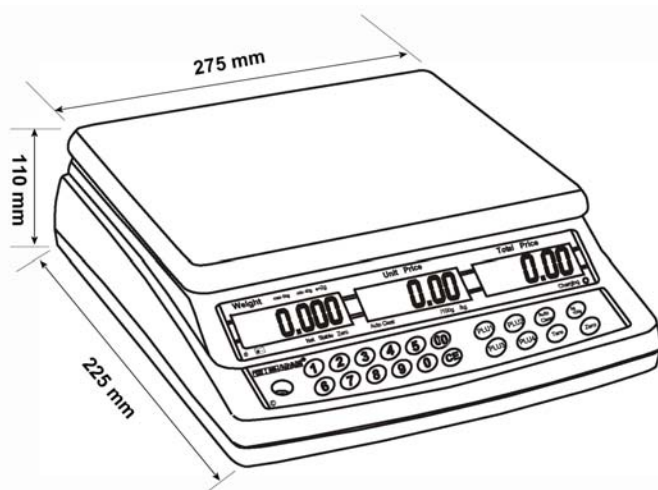

1.2 CARACTERISTIQUES

	AZextra 3	AZextra 6	AZextra 15	AZextra 30	AZextra 3P*	AZextra 6P*	AZextra 15P*	AZextra 30P*
Max. Capacité	3 kg	6 kg	15 kg	30 kg	3 kg	6 kg	15 kg	30 kg
Précision	1 g	2 g	5 g	10 g	1 g	2 g	5 g	10 g
Tare	-3 kg	-6 kg	-15 kg	-30 kg	-3 kg	-6 kg	-15 kg	-30 kg
Taille plateau	225 x 275 mm							
Température de fonct.	-10°C à 40°C							
Batterie	90 heures typiquement. Le rétro éclairage réduit la durée de vie de la batterie lorsqu'il est utilisé.							
Alimentation	Secteur ou transformateur interne							
Interface	RS-232 bidirectionnelle Texte sélectionnable en Anglais, Allemand, Français, Espagnol							
Date/heure	Heure en temps réel (RTC), Pour imprimer la date et l'heure (Dates suivants les formats année/mois/jour, jour/mois/année ou mois/jour/année – alimenté par la batterie)							
Affichage	3 écrans de 6 chiffres numériques LCD							
Carter de la Balance	Plastique ABS, plateau en Inox							
Dimension totale	315 x 355 x 110 mm				315 x 355 x 535 mm			
Poids net	4.3 kg				4.7 kg			



* **NOTE:** Los modelos AZextra son con pantalla en columna.

2.0 INSTALLATION

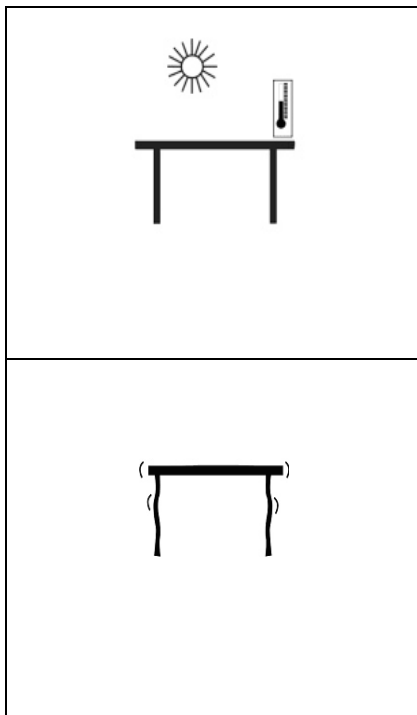
2.1 EMBLACEMENT DES BALANCES

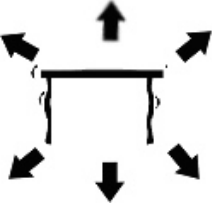

- Les balances doivent être installées dans un endroit qui ne soit pas susceptible de modifier l'exactitude de la pesée.
- Éviter les températures extrêmes. Ne pas placer dans le rayonnement direct de la lumière du soleil, dans les endroits proches de climatisation ou dans un courant d'air.
- Éviter les tables bancales. Les supports ou le sol doivent être rigides et ne pas vibrer.
- Éviter les sources d'énergie instables. Ne pas utiliser à côté d'importantes sources d'électricité tels que des appareils à souder ou des moteurs de machine.

	<ul style="list-style-type: none"> • Ne pas placer près de machines vibrantes. • Éviter les endroits trop humides qui pourraient faire de la condensation. Éviter le contact direct avec de l'eau. Ne pas pulvériser d'eau ou immerger la balance dans l'eau.
	<ul style="list-style-type: none"> • Éviter les mouvements d'air importants. Près de ventilateurs ou de portes ouvertes sur l'extérieur. Ne pas placer près de fenêtres ouvertes. • Garder les balances propres. Ne pas empiler de matériel sur les balances quand elles ne sont pas utilisées ou en services.

2.2 INSTALLATION DES BALANCES

- Les balances sont vendues avec un plateau en acier inoxydable, emballée séparément.
- Placer le plateau dans les réceptacles sur le dessus de la balance.
- Ne pas appuyer trop fort car cela pourrait endommager le capteur à l'intérieur.
- Si un récipient optionnel est fourni, placez le sur le dessus du plateau.
- Si un écran sur colonne en option est fourni, installer la colonne de manière verticale dans le socle à l'arrière de la balance en poussant avec soin le câble à l'intérieur de la colonne. Sécurisez la colonne dans le socle en utilisant deux vis M4. Une protection en plastique noire est fournie pour isoler le socle par le dessous évitant ainsi que le câble puisse être endommagé.
- Mettre de niveau la balance grâce aux pieds réglables. La balance devra être ajustée jusqu'à ce que la bulle de l'indicateur de niveau soit au centre et que la balance soit supportée par ses quatre pieds.

- Allumer la balance en utilisant l'interrupteur localisé sur côté droit du boîtier.
- L'unité affichera le numéro de révision du logiciel dans l'écran **Poids** et décomptera pendant l'accomplissement d'un auto-test .
- Quand les trois écrans sont prêts, le zéro s'affichera.

2.3 AFFICHEURS



L'écran du **Poids** a une flèche qui indique lorsque la balance est à zéro ou si la balance est entrain d'afficher le poids net (si une valeur de tare a été rentrée). Elle indique également lorsque la balance est stable.

L'écran du **Prix Unitaire** a une flèche qui indique lorsque la fonction de remise à zéro automatique (Auto Clear) est active et si le prix unitaire est par 100g ou par kilogramme.

L'écran du **Prix à Payer** affiche le prix des articles sur la balance. Dessous cette fenêtre se trouve une LED qui montre l'état du chargement de la batterie.



Les afficheurs ci-dessus sont aussi disponibles en Anglais, Allemand, Italien, Espagnol et Hollandais ou avec les symboles pour le Poids, Prix Unitaire et Prix à Payer.

2.4 CHARGEMENT DE LA BATTERIE

- La balance possède une batterie acide interne rechargeable. Cette batterie permettra l'utilisation de la balance pendant plus de 90 heures lorsqu'elle est pleinement chargée ou moins si le rétro-éclairage est activé.
- Quand la batterie a besoin d'être chargée la flèche au-dessus du symbole de batterie faible  sous l'écran du **Poids** sera activée et l'écran affichera "**LO bAt**" pendant quelques secondes et toutes les 2 minutes comme rappel. La batterie devra être rechargée immédiatement. La balance continuera à fonctionner pendant environ 15 minutes, ensuite elle s'éteindra automatiquement pour protéger la batterie.
- Pour charger la batterie, connecter simplement la balance au secteur. La balance n'a pas besoin d'être allumée.
- La batterie devra être chargée pendant 12 heures pour quelle puisse atteindre sa pleine capacité.
- Juste dessous l'écran **Prix à Payer** se trouve une LED qui indique l'état de chargement de la batterie. Quand la balance est branchée sur le réseau, la batterie interne sera chargée. Si la LED est verte la batterie est pleinement chargée. Si elle est rouge la batterie est presque déchargée et jaune indique que la batterie devra être chargée plus longtemps, de préférence toute la nuit.
- Si la batterie n'a pas été utilisée correctement ou bien si elle a été utilisée pendant un certain nombre d'années, elle pourrait probablement ne plus pouvoir se recharger. Si la durée de vie de la batterie n'est plus acceptable alors contacter votre distributeur ou Adam Equipment.

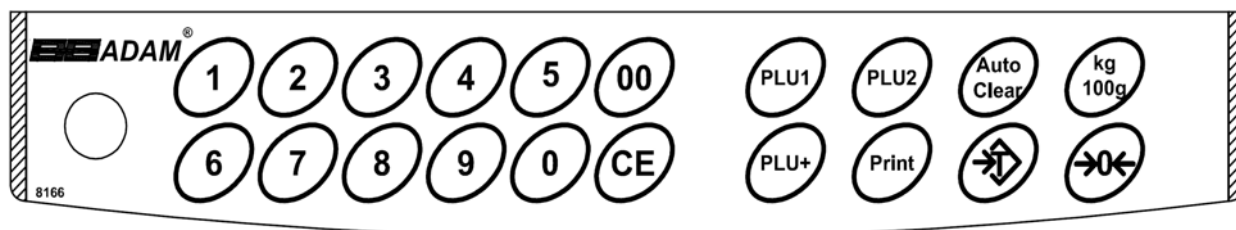
2.5 DESCRIPTIONS DES TOUCHES



[0-9]	Touches numériques pour régler le prix unitaire.
[00]	Touches d'entrées numériques pour entrer des valeurs avec double zéro. Par exemple, pour entrer 2 Euros appuyez sur [2] et [00] . L'écran affichera " 2.00 ".
[CE]	Annule une entrée erronée ou retourne au fonctionnement normal.
[PLU1] à [PLU+]	Enregistre ou rappelle une des valeurs de prix (PLU=Price Looked Up). [PLU1] et [PLU2] sont immédiatement utilisés pour rappeler les PLU les plus utilisés, [PLU+] est utilisé pour sélectionner n'importe quelle des 99 valeurs additionnelles.
[Tare] ou 	Tare la balance pour afficher le zéro lorsqu'un récipient vide est placé sur le plateau ou retiré de nouveau.
[Zero] ou 	Régule la balance à zéro quand le plateau est vide et que aucune valeur de tare est entrée.
[Auto Clear]	Donne la possibilité à l'utilisateur de faire automatiquement une remise à zéro du prix unitaire (reset), quand le poids est enlevé.
[Kg 100g]	Sélectionne le prix unitaire par kilogramme ou par 100g.
[Print]	Envoi les résultats actuels des afficheurs sur l'interface RS-232.

3.0 FONCTIONNEMENT

3.1 REMISE A ZERO DE L’AFFICHAGE

- Vous pouvez appuyer sur **[Zero]** quand aucune valeur de tare est entrée pour régler le point zéro à partir duquel tout autre pesée sera mesurée. Ceci est habituellement nécessaire lorsque le plateau est vide.
- Quand le point zéro est obtenu, l’écran du **Poids** affichera une flèche près de la légende du zéro marquée sous l’écran du poids.
- La balance a une fonction de remise à zéro automatique qui prend en compte les dérives mineures ou accumulations de matière sur le plateau. Cependant vous pouvez avoir besoin d’appuyer sur **[Zero]** pour remettre à zéro la balance si de faibles quantités de poids sont affichées quand le plateau est vide.

3.2 TARE

- La fonction Tare est utilisée pour éliminer le poids d’un récipient afin que seulement le poids net soit affiché.
- Mettre à zéro la balance en appuyant sur **[Zero]** si nécessaire. L’indicateur zéro sera allumé.
- Placer un récipient vide sur le plateau, le poids de celui-ci sera affiché.
- Appuyer sur **[Tare]** pour mettre à zéro la balance. Le poids qui été affiché est enregistré comme la valeur de tare et cette valeur est soustraite de l’écran, laissant le zéro affiché. L’indicateur **Net** sera allumé. Lorsqu’ un produit est ajouté seulement le poids de l’objet sera affiché.
- Quand le produit et le récipient sont enlevés le poids affiché sera une valeur négative. Si un récipient différent est utilisé, effacer cette valeur de tare négative en appuyant sur **[Tare]** une nouvelle fois.

3.3 DETERMINATION DE LA VALEUR D'UN PRODUIT PAR LE POIDS

- Pour déterminer la valeur d'un produit vendu par le poids il est nécessaire d'entrer le prix par kilogramme ou 100g en utilisant les touches numériques ou une des valeurs préréglées (PLU).
- L'écran du **Poids** affichera le poids net, l'écran de **Prix Unitaire** affichera le prix par kilogramme ou par 100g comme sélectionné avec la touche **[kg 100g]**. L'écran du **Prix à Payer** affichera la valeur calculée pour le prix total.

Exemple:

	L'écran affichera		
	Poids en kg.	Prix Unitaire	Prix à Payer
Placer un récipient sur la balance et appuyez sur [Tare]	<i>0.000</i>	<i>0.00</i>	<i>0.00</i>
Placer les articles sur le plateau	<i>1.300</i>	<i>0.00</i>	<i>0.00</i>
Entrer le prix unitaire	<i>1.300</i>	<i>5.00</i>	<i>6.50</i>

- Appuyer sur **[kg 100g]** pour changer le mode de calcul du prix basé sur le prix par 100g ou le prix par kilogramme.
- Si un différent prix unitaire est demandé, soit appuyez sur **[CE]** pour remettre le prix unitaire à 0.00 ou simplement entrer un nouveau prix unitaire.

3.4 UTILISATION D'UN PRIX ENREGISTRÉ (PLU) POUR UN PRIX UNITAIRE

Les nombres Product Look-Up (PLU) sont utilisés pour enregistrer les informations concernant les articles les plus vendus. En utilisant la *AZextra*, les valeurs PLU peuvent être enregistrées soit par kilogramme ou bien par 100g. Lors du fonctionnement en pesage, l'utilisateur peut rappeler le prix au kilogramme ou par 100g très facilement d'un article en particulier pendant le pesage en utilisant les valeurs PLU.

Les valeurs PLU individuelles pour les articles spécifiques devront être entrées avant que le pesage débute afin que les PLU désirés puissent être rappelés lors du procédé de pesage.

L'utilisateur peut enregistrer et rappeler jusqu'à 103 valeurs de PLU comme PLU1, PLU2, PLU3 et PLU00 à PLU99.

Les touches marquées **[PLU1]** et **[PLU2]** sont utilisées pour rappeler immédiatement les PLU les plus fréquemment utilisés enregistrés dans PLU1 et PLU2. La touche **[PLU+]** est utilisée pour accéder aux autres valeurs enregistrées dans PLU3 et PLU00 à PLU99.

Pour rappeler une de ces valeur de PLU, la procédure suivante s'applique :

1. Pour rappeler PLU1, simplement appuyer sur **[PLU1]**.
2. Même chose pour le PLU2, simplement appuyez sur **[PLU2]**.
3. Pour rappeler une des valeurs des autres PLU, appuyez sur **[PLU+]**. L'écran affichera "LOAD" "PoS 00" " ". Si un nombre (00 à 99) est entré immédiatement, alors la valeur enregistrée dans le numéro de PLU correspondant sera rappelée. Si rien est entré après quelques secondes lorsque le **[PLU+]** est actionné, la valeur enregistrée dans le PLU3 sera rappelée.

Par exemple:

Appuyez sur **[PLU+]**.

Appuyez sur **[1]** et ensuite **[4]** immédiatement

L'écran affichera "LOAD" "PoS 14" " " et ensuite la valeur PLU pour le PLU 14 sera affichée.

OU

Appuyez sur **[PLU+]**.

Attendez quelques secondes.

L'écran affichera "LOAD" "PoS 00" " " " et ensuite la valeur PLU pour le PLU 3 sera affichée.

Si l'article est placé sur le plateau, l'écran du **Prix à Payer** affichera le prix total. Si rien n'est mis sur le plateau, seulement la valeur du PLU enregistrée correspondant sera affichée dans l'écran **Prix Unitaire** et l'écran **Prix à Payer** sera "0,00".

3.5 ENTRÉE DES VALEURS POUR LES PLUs

Pour enregistrer les valeurs pour les PLUs dans la mémoire, veuillez suivre la procédure suivante.

Entrée des valeurs dans les PLU1 et PLU2

- Entrer le prix unitaire en utilisant le clavier, sélectionner soit le prix/kg ou le prix/100g si nécessaire.
- Appuyez sur et maintenez la touche **[PLU1]** ou **[PLU2]** pendant plus de 3 secondes jusqu'à ce qu'un signal sonore retentisse, ensuite relâcher la touche. La balance affichera "PLU" " 1" "SAVEd" ou "PLU" " 2" "SAVEd", suivi par la valeur PLU affichée dans l'écran **Prix Unitaire**.

Entrée des valeurs dans le [PLU+]

- Entrer le prix unitaire en utilisant le clavier, sélectionner soit le prix/kg ou le prix/100g si nécessaire.
- Appuyez sur et maintenez la touche **[PLU+]** pendant plus de 3 secondes jusqu'à ce qu'un signal sonore retentisse, ensuite relâcher la touche. Elle balance affichera "SAVE" "PoS 00" " " ".
- Si aucun nombre est entré pour "00" sous quelques secondes, le PLU entré sera enregistré dans la position 3 qui peut être rappelée dans le futur en utilisant la touche **[PLU+]**. L'écran affichera "PLU" " 3" "SAVEd" et la balance retournera au pesage.

OU

- Entrer n'importe quel nombre (00 jusqu'à 99) pour enregistrer le prix unitaire dans la position désirée. Par exemple, appuyez sur **[1]** et **[4]** pour la position 14. La balance affichera "**PLU**" "**14**" "**SAVED**" avant de retourner au pesage.
- Pour changer la valeur enregistrée auparavant contre un autre PLU en particulier, repérer alors simplement la même procédure.

3.6 TOUCHE REMISE A ZERO AUTOMATIQUE (AUTO CLEAR)

- La touche **[Auto Clear]** activera la fonction remise à zéro automatique.
- Quand cette fonction est active la balance effacera automatiquement (règle à zéro) le prix unitaire lorsque le dernier article à être pesé a été retiré de la balance.
- Quand la remise à zéro (Auto Clear) est active l'indicateur de Auto Clear (une flèche) sur l'écran LCD sera allumée.
- En appuyant sur la touche **[Auto Clear]** cela annulera la fonction et l'indicateur disparaîtra. En appuyant sur la touche cela remettra en service cette fonction.

3.7 PRIX PAR KILOGRAMME, PRIX PAR 100g- TOUCHE [Kg 100g]

- La touche **[kg 100g]** changera le fonctionnement de la balance avec le par prix par kilogramme ou par 100g.
- Ceci changera également les flèches sous l'écran **Prix Unitaire** pour indiquer la sélection.
- Cette information est aussi sauvegardée pour les valeurs PLU qui sont enregistrées dans la mémoire.

3.8 FONCTION AUTO EXTINCTION

Cette fonction peut être activée ou désactivée par l'utilisateur. Si elle est activée, lorsque la balance n'est pas utilisée pendant un certain temps (comme préréglé par l'utilisateur dans cette fonction) elle s'éteindra automatiquement. Pour régler ce paramètre :

- Lors de l'auto-test, appuyer sur **[Zero]** et relâchez juste après. L'écran affiche "SLEEP mode".
- Appuyez sur **[Print]** pour faire défiler les valeurs de l'auto extinction (Auto sleep).

"0"	Auto sleep mode désactivé
"1"	Auto sleep après 1 minute
"5"	Auto sleep après 5 minutes
"10"	Auto sleep après 10 minutes

- Appuyez sur **[Tare]** pour fixer la valeur désirée et la balance retourne à zéro.

3.9 FONCTIONNEMENT DU RETRO-ECLAIRAGE

Le rétro-éclairage peut être activé ou désactivé par l'utilisateur. Si le rétro-éclairage est désactivé, la durée de vie de la batterie sera optimisée. Avec le rétro éclairage activé, la durée de vie de la batterie sera diminuée dépendant de la durée d'utilisation du rétro éclairage.

Régler le rétro-éclairage

- Appuyez et maintenez **[Auto Clear]** pendant 4 secondes.
- Appuyez sur **[Print]** pour changer le type d'utilisation:

"EL" " AU"	contrôle automatique du rétro-éclairage
"EL" " on"	rétro-éclairage tout le temps
"EL" " off"	rétro-éclairage éteints

- Appuyez sur **[Tare]** pour enregistrer le réglage.

Fonctionnement du rétro-éclairage

Quand le rétro-éclairage est réglé à partir du contrôle automatique

- Il s'allumera seulement quand la balance sera utilisée.
- Il s'allumera lorsqu'un poids sera sur le plateau ou quand une touche sera actionnée.
- Il s'éteindra automatiquement après quelques secondes quand le poids est nul ou un moment après que la dernière touche ait été actionnée.

3.10 INTERFACE RS-232

La série de balances AZextra inclus une interface RS-232 bidirectionnelle. Lorsqu'elle est connectée à une imprimante ou un ordinateur, la balance enverra les résultats de pesage en utilisant l'interface RS-232. La balance peut être contrôlée avec les commandes provenant d'un PC. Voir section 3.10.1.

Caractéristiques:

RS-232 sortie des données de pesage Code ASCII Taux de Baud ajustable, 600, 1200, 2400, 4800, 9600 et 19200 baud 8 bits de données Pas de Parité
--

Connecteur:

Prise 9 pin d-subminiature Pin 3 Sortie Pin 2 Entrée Pin 5 Signal de terre

3.10.1 FORMAT DES COMMANDES D'ENTREE

La balance peut être contrôlée avec les commandes suivantes. Les commandes doivent être envoyées en lettres capitales, par ex. "T" et non "t". Appuyez sur la touche Enter du PC après chaque commande.

T<cr><lf>	Tare la balance pour afficher le poids net. Equivalent à l'action sur [Tare] .
Z<cr><lf>	Règle le point zéro pour toutes les pesées ultérieures. L'écran affiche zéro.
P<cr><lf>	Imprime les résultats vers un PC ou imprime en utilisant l'interface RS-232.

3.10.2 REGLAGE DE LA RS-232

L'interface RS-232 utilise les paramètres réglés par l'utilisateur pour la langue, le symbole de la devise, le taux de Baud, le format d'impression de la date et du ticket. Appuyez sur et maintenez **[Print]** pendant 4 secondes pour accéder aux paramètres. Appuyez sur **[Print]** pour faire défiler les options et sur **[Tare]** pour confirmer les modifications et ensuite aller au paramètre suivant. Lorsqu'un paramètre est entré en appuyant sur **[Tare]**, Les écrans vous guideront à travers les paramètres sélectionnés et les options disponibles. Les paramètres et leurs fonction sont les suivantes:

Ecrans			Options	Fonctions
Poids	Prix Unitaire	Prix à Payer		
Port	on		on ou off	Active ou désactive l'interface RS-232.
4800	bPS		600, 1200, 2400, 4800, 9600 or 19200	Règle le taux de Baud.
LAbEL	1		1 ou 2	Sélectionne le format du ticket à imprimer.
CoUntr	Y E	nGLiSH	EnGLiSH, FrEnCH, GErMAN ou SPAniSH	Sélectionne la langue à imprimer.
StErLi	nG		EUroPE, dOLLAr, StErLinG	Sélectionne la devise- Euro, Dollar ou Livres Sterling

FORMATS DE TICKET:

Ticket 1 (Anglais avec Euro indiqué)

2006/08/31	13:01:56		
UNIT PRICE		NET	TOTAL

€	1.20/100g	0.200kg	€ 2.40

Ticket 2 (Espagnol avec \$ indiqué)

FECHA	2006/04/08
HORA	04:00:30
PRECIO	
UNIT. \$	10.99/100g
NETO	0.200kg
TOTAL \$	21.98

3.11 REGLAGE DE L'HEURE EN TEMPS REEL

L'heure en temps réel (RTC) est utilisée seulement pour la sortie RS-232. La Date et l'Heure peuvent être réglée comme demandé. La balance gardera en fonctionnement l'heure même lorsque la balance est éteinte.

Réglage de l'heure

- Appuyez et maintenez la touche **[CE]** lors de la mise en marche, relâcher le bouton quand le numéro de révision est affiché. Les écrans initiaux affichent le réglage de la date et l'heure .

“ rtC “ “11,14,06” “16,41,35”

- Appuyez sur **[CE]** pour changer la date et l'heure. L'écran affichera le format de l'heure actuelle, “H-m-S”.
- Entrer le temps en utilisant les touches numériques utilisant le format 24 heures, 3:41PM est “154100”.
- Appuyez sur **[Tare]** pour accepter l'heure. L'écran affichera le format de la date actuelle.

- Appuyez sur **[Print]** pour changer le format de la date. Les formats disponibles sont:
 - “Y-m-d” année, mois, jour
 - “m-d-Y” mois, jour, année
 - “d-m-Y” jour, mois, année
- Appuyez sur **[Tare]** pour accepter le format choisi et ensuite entrer la date dans ce format.
- Appuyez sur **[Tare]** pour accepter la date.

Un code d'erreur sera affiché si l'heure (**Err 1**) ou la date (**Err 2**) ne sont pas les valeurs permises. Par exemple, 34^{ème} jour d'un mois est une entrée invalide.

4.0 CODES D'ERREURS

Lors de la mise en marche ou pendant le fonctionnement, la balance peut montrer un message d'erreur. Si un message d'erreur est affiché, reapeater l'étape que à causé le message. Si l'erreur est encore indiquée, veuillez alors contacter votre distributeur ou Adam Equipment pour assistance.

ERREUR	DESCRIPTION	CAUSES POSSIBLES
Err 1	Erreur dans la saisie de l'heure.	Réglage d'un temps illégal, par exemple. 26 heures
Err 2	Erreur dans la saisie de la date	Réglage d'une date illégale, par exemple 36ème jour
Err 4	Le zero initial est plus grand que la valeur autorisée (typiquement 4% de la capacité maximum) lors de la mise en marche ou quand [Zero] est actionnée,	Il y a un poids sur le plateau lors de la mise en marche. Poids excessif sur le plateau lors de la mise à zéro de la balance. Calibrage incorrect de la balance. Capteur endommagé. Electronique endommagée.
Err 6	Comptage A/D est incorrect lors de la mise en marche.	Plateau pas installé. Capteur endommagé. Electronique endommagée.

5.0 CALIBRAGE

5.1 PROCEDURE DE CALIBRAGE

Les balances sont scellées pour empêcher un calibrage non autorisé. Contacter Adam Equipment ou votre Distributeur pour davantage d'information.

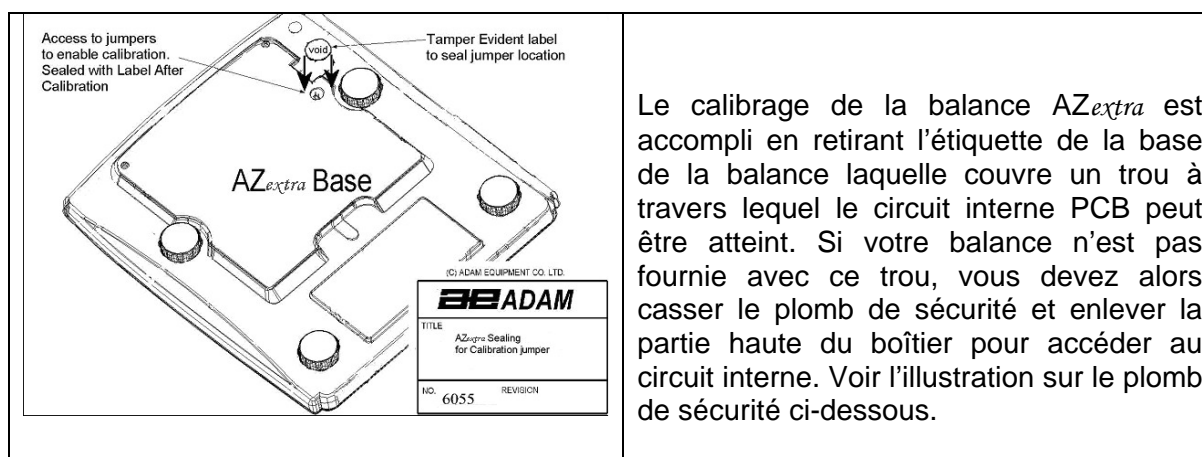

Le calibrage de la balance AZ_{extra} est accompli en retirant l'étiquette de la base de la balance laquelle couvre un trou à travers lequel le circuit interne PCB peut être atteint. Si votre balance n'est pas fournie avec ce trou, vous devez alors casser le plomb de sécurité et enlever la partie haute du boîtier pour accéder au circuit interne. Voir l'illustration sur le plomb de sécurité ci-dessous.

ATTENTION: CALIBRER DES BALANCES POUR LES UTILISER DANS LA VENTE DE MARCHANDISES PEUT ETRE ILLEGAL. CONTACTER VOTRE DIRECTION REGIONALE DE COMMERCE POUR DAVANTAGE D'ASSISTANCE.

5.2 PLOMB DE SECURITE

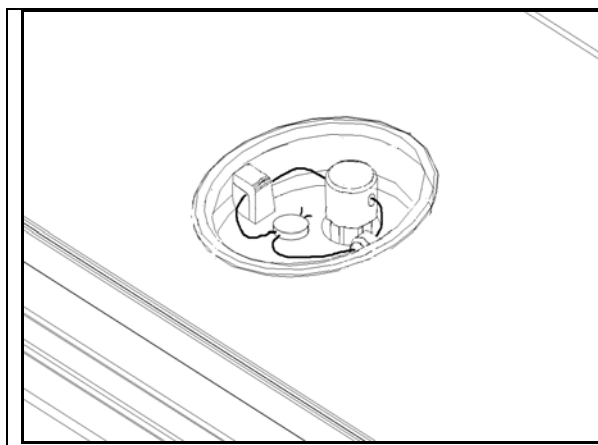

Pour sceller la balance un câble plombé peut être utilisé comme montrée ci-contre. La base possède une goupille en métal qui sort à travers du boîtier. Le plomb de sécurité peut être fixé à travers sa goupille en métal, rendant impossible l'extraction du couvercle sans endommager le plomb de sécurité ou le boîtier.

Des marquages métrologiques et des mesures de sécurités additionnelles peuvent être ajoutées à la balance comme requises par la législation nationale.

Une méthode alternative de scellement des balances peut être d'utiliser un joint couvrant la base et le boîtier de la balance. Si le joint est cassé, la balance devra être scellée par les autorités responsables en utilisant soit un câble plombé ou un joint acceptable entre le boîtier et la base.

6.0 REMPLACEMENT PIÈCES ET ACCESSOIRES

Si vous avez besoin de commander n'importe quelles pièces détachées et accessoires, contactez votre fournisseur ou Adam Equipment. Une liste partielle des articles est mentionnée ci-dessous-

- Cordon d'alimentation
- Remplacement Batterie
- Housse de protection
- Plateau en acier inoxydable

7.0 SERVICE INFORMATION

Ce manuel traite des détails de fonctionnement. Si vous avez un problème avec la balance qui n'est pas mentionné directement dans ce manuel alors contacter votre fournisseur pour assistance. De façon à fournir plus d'assistance, le fournisseur aura besoin des informations suivantes qui devront être gardée à disposition :

A. Détails de votre compagnie

- Nom de votre compagnie:
- Nom de la personne de contacte:
- Contact téléphone, e-mail,
Fax ou autres méthodes:

B. Détails sur l'unité achetée

(Cette partie d'information devra toujours être disponible pour toutes correspondances ultérieures. Nous suggérons que vous remplissiez ce formulaire dès que vous réceptionnez l'unité et gardiez une copie de ce formulaire comme référence)

Nom du modèle de la balance:	
Numéro de série de l'unité:	
Numéro de révision du Software (Affiché lors de la mise en marche):	
Date d'achat:	
Nom du fournisseur et lieu:	

C. Bref description du problème

Inclus de tout récent historique concernant l'unité. Par exemple:

- A-t-elle fonctionnée depuis sa livraison
- A-t-elle été en contact avec de l'eau
- Endommagé par le feu
- Orage dans votre région
- Tombé du le sol, etc.

INFORMATION SUR LA GARANTIE

Adam Equipment offre une Garantie Limitée (Pièces et main d'oeuvre) pour les composants qui tombe en panne dû à l'utilisation ou des défauts dans les matériaux. La garantie prend effet à partir de la date de livraison.

Pendant la période de garantie, si n'importe quelle réparation est nécessaire, l'acheteur doit informer son fournisseur ou Adam Equipment Compagnie. La compagnie ou ses Techniciens agréés se réserve le droit de réparer ou de remplacer les composants dans n'importe quel de ses ateliers dépendant de la gravité des problèmes. Cependant, tous frais de port engagé dans l'envoi des unités défectueuses ou pièces au centre de service devra être supporter par l'acheteur.

La garantie cessera si l'équipement n'est pas retourné dans son emballage d'origine avec la documentation correcte afin que la réclamation soit traitée. Toutes réclamations sont à la discrétion unique d'Adam Equipment.

Cette garantie ne couvre pas des équipements sur lesquels des défauts ou pauvres performances sont dû à une mauvaise utilisation, dommage accidentel, exposition à des matières radioactives ou corrosives, négligence, mauvaise installation, modifications non autorisées ou tentative de réparation ou bien le fait de ne pas avoir observer les exigences et recommandations comme citées dans ce Manuel d'Utilisation.

Les réparations menées sous la garantie n'étendent pas la période de la garantie. Les composants enlevés durant les réparations de garantie deviennent la propriété de la compagnie.

Le droit statuaire de l'acheteur n'est pas affecté par cette garantie. Les modalités de cette garantie sont gouvernées par la Loi au Royaume-Uni. Pour de plus amples détails sur les Informations de la Garantie, veuillez vous réferez aux conditions de ventes disponibles sur notre site.

CONFORMITE WEEE



Les batteries en plomb acide – doivent être recyclées proprement

Tout équipement électrique ou composant électronique (EEE) ou pièces assemblées destinées à être incorporées dans des systèmes EEE comme définie par la Directive Européenne 2002/95/EEC doivent être recyclées ou débarrassées en utilisant les techniques qui n'introduisent pas de substances dangereuses nuisibles à notre santé ou à l'environnement comme listées dans la Directive 2002/95/EC ou la nouvelle législation. Les déchets de batterie dans les décharges sont davantage réglementés depuis juillet 2002 par la réglementation 9 des décharges (Angleterre et Pays de Galles) Règlements 2002 et Réglementations des déchets dangereux 2005. Le recyclage des batteries c'est actualisé et les Réglementations des Déchets Electriques et Equipement Electronique (WEEE) sont fixées pour imposer les buts de recyclage.

ADAM[®] Adam Equipment

ADAM EQUIPMENT, BOND AVENUE, DENBIGH EAST INDUSTRIAL ESTATE,
MILTON KEYNES, MK1 1SW, U.K.

Tel: (01908) 274545 Fax: (01908) 641339
Intl Tel: -44 1908 -274545 Intl Fax: -44 1908 641339
E-Mail Address: info@Adamequipment.co.uk

	Declaration of Conformity Konformitätserklärung Déclaration de Conformité	Verklaring van overeenstemming Dichiarazione di Conformità Declaración de Conformidad
---	---	---

The non-automatic weighing instrument
 Die nicht-automatischen Wägeapparate
 L'instrument de pesage à fonctionnement non automatique

Het niet-automatische weegwerktuig
 Strumento per pesatura non automatico
 Instrumento para pesaje non automatico



Manufacturer :	Adam Equipment Co. Ltd.	Hersteller :	Adam Equipment Co. Ltd.	Fabricant :	Adam Equipment Co. Ltd.
Type:	AZextra	Typ:	AZextra	Type:	AZextra
No of the EC type-approval certificate:	T7068/TC7072	Nr. der EG-Bauartzulassung:	T7068/TC7072	N° du certificate d'approbation CE de type:	T7068/TC7072
Corresponds to the production model described in the EC type-approval certificate and to the requirements of the Council Directive 90/384/EEC as amended and to the requirements of the following EC Directives:		Entspricht dem in der Bescheinigung über die Bauartzulassung beschriebenen Baumuster, sowie den Anforderungen der EG-Richtlinie 90/384/EWG in der jeweils geltenden Fassung und den Anforderungen folgender EG-Richtlinien:		Correspond au modèle décrit dans le certificat d'approbation CE de type, aux exigences de la directive 90/384/CEE modifiée et aux exigences des directives CE suivantes:	
73/23/EEC	Electrical equipment for use within certain voltage limits (Low Voltage Directive)	73/23/EWG	Elektrische Betriebsmittel zur Verwendung innerhalb bestimmter Spannungsgrenzen (Niederspannungsrichtlinie)	73/23/CEE	Matériel électrique pour utilisation dans des limites de tension définies (Directive Basse Tension)
89/336/EEC	Electromagnetic compatibility	89/336/EWG	Elektromagnetische Verträglichkeit	89/336/CEE	Compatibilité électromagnétique
This declaration is only valid when accompanied by a Certificate of Conformity issued by a Notified Body.		Diese Erklärung gilt nur in Verbindung mit einer Konformitätsbescheinigung einer benannten Stelle		Cette déclaration est seulement valide quand elle est accompagnée par une Attestation de Conformité délivrée par un Organisme Notifié.	

Fabrikant :	Adam Equipment Co. Ltd.	Produttore	Adam Equipment Co. Ltd.	Fabricante	Adam Equipment Co. Ltd.
Type:	AZextra	Modello:	AZextra	Tipo:	AZextra
Nummer van de Verklaring van EG-typegoedkeuring	T7068/TC7072	N. di certificato di approvazione di tipo CE	T7068/TC7072	Numero del certificato de aprobacion de tipo CE:	T7068/TC7072
Conform met het model beschreven in de verklaring van EG-typegoedkeuring en met de voorschriften van EG richtlijn 90/384/EEC zoals gewijzigd en met de volgende EG richtlijnen:		Conforme al modello di produzione descritto nel certificato di approvazione de tipo CE e secondo le richieste CE direttivo 90/384/CEE come modificato e secondo le richieste della seguente directive CE		Conforme al modelo di produccion descrito nel certificado de aprobacion del tipo CE e segun los requisitos del CE diretiva 90/384/CEE como modificado e segun los requisitos della siguiente directive CE	
73/23/EEC	Laagspanning richtlijn	73/23/EWG	Strumenti elettrici per uso entro certi limiti di voltaggio (Direttivo di voltaggio basso)	73/23/CEE	Instrumentos electricos para uso dentro ciertos limites del voltaje (Direttivo di voltaje bajo)
89/336/EEC	EMC richtlijn	89/336/EWG	Compatibilita electromagnetico	89/336/CEE	Compatibilidad electromagnetico
Deze verklaring is alleen geldig samen met een certificaat van overeenstemming afgegeven door een bevoegde instantie.		Questa dichiarazione e valida solamente se accompagnato da un certificato di conformita relaciato da un ente riconosciuto.		Esta declaracion es valida solamente si acompañado a un certificado da conformidad emitida par un organismo notificado.	

Signature
 Unterschrift
 Signature
 Handtekening
 Firma
 Firma

 J.S. Cumbach
 Technical Manager

Date
 Datum
 Date
 Datum
 Date
 Fache

4 January 2007

ADAM EQUIPMENT est une organisation globale certifiée ISO 9001 :2000 avec plus de 30 ans d'expérience dans la production et la vente d'équipement de pesée électronique. Nos produits sont distribués par un réseau mondial de revendeurs assistés par nos entreprises localisées au Royaume-Uni, aux Etats-Unis, Afrique du Sud et Australie.

Les balances **ADAM EQUIPMENT** sont principalement conçues pour les laboratoires, l'éducation, la médecine et l'industrie.

La gamme de produits peut se résumer comme:

- Balances analytiques et de précision pour laboratoire
- Balances de comptage pour des applications générales industrielles, d'entrepôt et de manutention.
- Balances digitales de pesée/contrôle de pesée.
- Balances et plateforme haute performance avec des logiciels qui permettent et facilitent le comptage de pièces, le pourcentage par rapport à une pièce etc.
- Balances électroniques digitales pour usage médical.
- Balances qui permettent de calculer un prix au poids par rapport à un prix de détail (ex: prix au kilo).

<p>Adam Equipment Co. Ltd. Bond Avenue Milton Keynes MK1 1SW UK</p> <p>Tel:+44 (0)1908 274545 Fax:+44 (0)1908 641339</p> <p>E-mail: sales@adamequipment.co.uk</p>	<p>Adam Equipment Inc. 26, Commerce Drive Danbury, CT 06810 USA</p> <p>Tel: +1 203 790 4774 Fax: +1 203 792 3406</p> <p>E-mail: sales@adamequipment.com</p>	<p>Adam Equipment S.A. (Pty) Ltd. 7 Megawatt Road, Spartan EXT 22, Kempton Park, Johannesburg Republic of South Africa</p> <p>Tel: +27 (0)11 974 9745 Fax: +27 (0)11 392 2587</p> <p>E-mail: sales@adamequipment.co.za</p>	<p>Adam Equipment (S.E. ASIA) Pty Ltd. 2/71 Tacoma Circuit Canning Vale, Perth WA 6155, Australia</p> <p>Tel: +61 (0) 8 6461 6236 Fax: +61 (0) 8 9456 4462</p> <p>E-mail: sales@adamequipment.au.com</p>
---	---	--	---

©Copyright par Adam Equipment Co. Ltd. Tous droits réservés. Aucune ou partie de ce document ne peut être réimprimée ou traduite sous toute forme que ce soit sans permission antérieure d'Adam Equipment.

Adam Equipment se réserve le droit de faire des changements technologiques, aux dispositifs, aux caractéristiques et à la conception de l'équipement sans communication préalable.

Toutes les informations contenues dans ce document ont été rédigées avec le meilleur de nos connaissances, précises et complètes une fois publiée. Cependant, nous ne sommes pas responsables des erreurs de compréhension qui peuvent résulter suite à la lecture de ce document.

La dernière version de cette publication est disponible sur notre site Web

Visiter notre site Web sur: www.adamequipment.com