

EEADAM[®]

Adam Equipment

AZ*extra* SERIE
(mit EG-Bauartenzulassung)
(P.N. 8635, Deutsch, Rev. C6, Oktober 2007)

Software rev.: 2.29A & höher

INHALT

1.0	EINLEITUNG	2
1.1	EIGENSCHAFTEN	2
1.2	TECHNISCHE DATEN	3
2.0	AUFSTELLUNG	3
2.1	AUFSTELLORT	3
2.2	AUFSTELLEN DER WAAGE	4
2.3	ANZEIGEFENSTER	5
2.4	AUFLADEN DES AKKU	5
2.5	TASTATURÜBERSICHT	6
3.0	BETRIEB	8
3.1	SETZEN DES NULLPUNKTS	8
3.2	TARIEREN	8
3.3	PREISBERECHNUNG EINES PRODUKTS NACH GEWICHT	9
3.4	VERWENDUNG EINES GESPEICHERTEN PLU-WERTES ALS GRUNDPREIS	10
3.5	SPEICHERN VON PLUS	11
3.6	AUTO-CLEAR-FUNKTION	12
3.7	PREIS PRO KILOGRAM UND PRO 100 GRAMM - [Kg 100g]-TASTE	12
3.8	AUTO-SLEEP-FUNKTION	13
3.9	BETRIEB HINTERGRUNDBELEUCHTUNG	13
3.10	BIDIREKTIONALE RS-232 SCHNITTSTELLE	14
3.10.1	FORMAT DER EINGABEBEFEHLE	14
3.10.2	EINRICHTEN DER RS-232-SCHNITTSTELLE	15
3.11	EINSTELLUNGEN DER ECHTZEITUHR	16
4.0	FEHLERMELDUNGEN	17
5.0	KALIBRIERUNG	18
5.1	VORGEHEN BEIM KALIBRIEREN	18
5.2	SICHERUNGSSIEGEL	18
6.0	ERSATZTEILE UND ZUBEHÖR	19
7.0	SERVICE-INFORMATIONEN	19

1.0 EINLEITUNG

Die Waagen der **AZ_{extra}**-Serie sind digitale Preisrechenwaagen mit EG Bauartenzulassung. Sie bietet mehrere Möglichkeiten zur schnellen und genauen Berechnung des Gewichtpreises.

1.1 EIGENSCHAFTEN

- Wägeplatte aus Edelstahl
- Libelle sowie höhenverstellbare Fußschrauben
- Versiegelte, farbkodierte Tastatur
- Drei große, 6-stellige und hinterleuchtete Flüssigkristallanzeigen (LCD)
- Anzeigen für **Gewicht**, **Grundpreis** und **Verkaufspreis**
- Preis pro 100g und pro Kilogramm (gilt nicht für Südafrika und Ferner Osten)
- Anzeigen auf Front- und Rückseite (oder optional: Hochanzeige)
- Auto-sleep-Funktion
- Auto-clear-Funktion
- Echtzeituhr (RTC) und Datum
- Bidirektionale RS 232-Schnittstelle
- Standortunabhängig durch Akkubetrieb
- 90 Stunden Akkubetrieb bei vollgeladenem Akku
- Bis zu 103 Preise speicherbar (PLU) für einfaches Abrufen

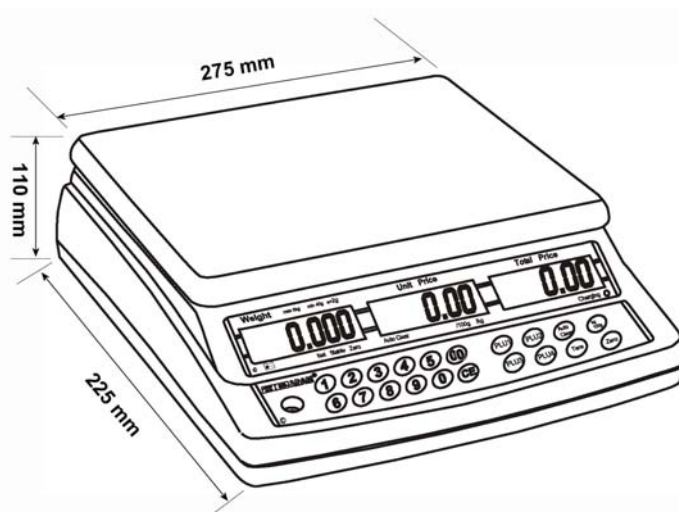



1.2 TECHNISCHE DATEN

	AZextra 3	AZextra 6	AZextra 15	AZextra 30	AZextra 3P*	AZextra 6P*	AZextra 15P*	AZextra 30P*
Wägebereich Max.	3 kg	6 kg	15 kg	30 kg	3 kg	6 kg	15 kg	30 kg
Ablesbarkeit	1 g	2 g	5 g	10 g	1 g	2 g	5 g	10 g
Tarierbereich	-3 kg	-6 kg	-15 kg	-30 kg	-3 kg	-6 kg	-15 kg	-30 kg
Größe Wägeplatte	225 x 275 mm							
Betriebstemperatur	-10°C - 40°C							
Akkubetrieb	90 Std. typisch. Die Betriebsdauer des Akkus verkürzt sich bei häufiger Verwendung der Hintergrundbeleuchtung..							
Stromversorgung	Stromversorgung über Netzkabel, internes Netzteil							
Schnittstelle	Bidirektionale RS-232 Schnittstelle Text wählbar in Englisch, Deutsch, Französisch, Spanisch							
Datum/Zeit	Echtzeituhr (RTC), Zum Ausdruck von Datums- und Zeitangaben (Datum in Jahr/Monat/Tag, Tag/Monat/Jahr oder Monat/Tag/Jahr – Format, Batterie gepuffert)							
Anzeige	Drei 6-stellige digitale LCD							
Gehäuse	Gehäuse aus ABS Kunststoff; Wägeplatte aus Edelstahl							
Gesamtabmessungen	315 x 355 x 110 mm				315 x 355 x 535 mm			
Nettogewicht	4.3 kg				4.7 kg			

***ANMERKUNG:** AZextra-P-Modelle haben eine Hochanzeige.

2.0 AUFSTELLUNG

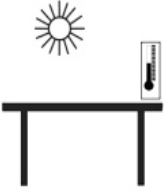
2.1 AUFSTELLORT

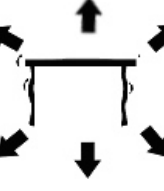
	<ul style="list-style-type: none"> • Nicht in Umgebungen aufstellen, die Einfluss auf die Genauigkeit haben könnten. • Extreme Temperaturen vermeiden. Nicht in direktem Sonnenlicht oder nahe Klimaanlage aufstellen.
	<ul style="list-style-type: none"> • Ungeeignete Tische vermeiden. Der Tisch oder Boden muss fest sein und darf nicht vibrieren. • Instabile Energiequellen vermeiden. Nicht neben Maschinen mit großem Elektrizitätsverbrauch wie Schweißausrüstung oder große Motoren verwenden.
	<ul style="list-style-type: none"> • Nicht nahe vibrierenden Maschinen aufstellen. • Hohe Feuchtigkeit, die Kondensation verursachen könnte, vermeiden. Direkten Kontakt mit Wasser vermeiden. Kein Sprühen auf die Waagen, kein Eintauchen ins Wasser.

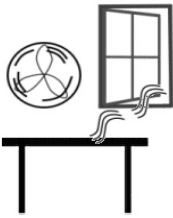

- Luftzug durch geöffnete Türen oder Fenster oder Klimaanlage vermeiden. Nicht in deren Nähe aufstellen.
- Halten Sie die Waage sauber. Keine Gegenstände auf der Waage lagern, wenn diese nicht in Betrieb ist.

2.2 AUFSTELLEN DER WAAGE

- Die Waagen werden einer separat verpackten Wägeplatte aus Edelstahl geliefert.
- Setzen Sie die Wägeplatte auf die Waage, in die entsprechenden Vertiefungen.
- Die Wägeplatte vorsichtig und ohne Druckausübung aufsetzen, um die Wägezelle nicht zu beschädigen.
- Falls auf Wunsch ein Behälter mitgeliefert wurde, setzen Sie ihn auf die Wägeplatte auf.
- Falls die Option mit Hochanzeige gewählt wurde, bringen Sie diese in aufrechter Position am Hinterteil der Waage an, indem Sie das Kabel vorsichtig durch den Anzeigestab führen. Befestigen Sie den Stab mittels zweier M4 Schrauben an der Basis. Der beigefügte schwarze Plastikaufsatz ist dazu da, die Basis vom Boden abzuschotten, was Beschädigung des Kabels verhindern soll.
- Die Waage mittels der 4 verstellbaren Gerätefüße nivellieren, bis sich die Luftblase der Libelle im Zentrum des Kreises befindet. Alle 4 Gerätefüße müssen sicher auf dem Tisch stehen.
- Schalten Sie die Waage mit dem Schalter unten auf der rechten Seite ein.
- Die Anzeige **Gewicht** zeigt die Software-Überprüfungsnummer, dann erfolgt ein Selbsttest, bei dem die Waage einen Countdown bis Null durchführt.
- Sobald die Waage betriebsbereit ist, zeigen alle drei Anzeigefenster Null an.

2.3 ANZEIGEFENSTER

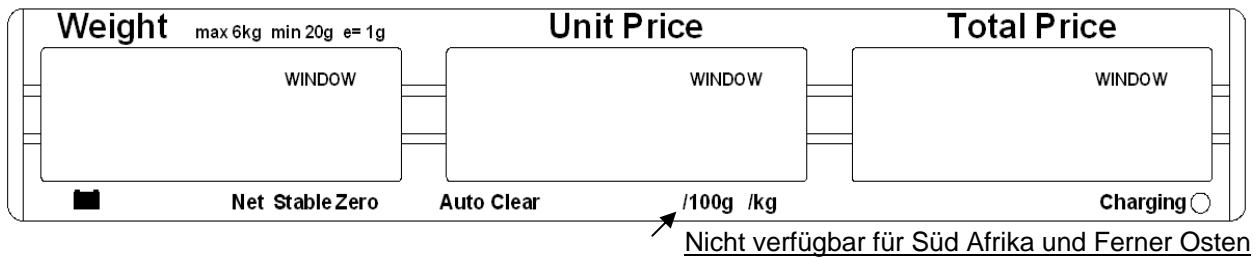

In der Anzeige **Gewicht** erscheinen Pfeile um anzuzeigen, ob die Waage auf Null steht, oder ob ein Nettogewicht angezeigt wird (wenn ein Tarawert eingetragen worden ist). Es zeigt auch an, ob die Waage stabil ist.

In der Anzeige **Grundpreis** angezeigt, ob die 'Auto Clear'-Funktion aktiviert ist, und ob der Grundpreis auf pro 100g oder pro kg gesetzt ist.

BITTE BEACHTEN: Grundgewicht pro 100g oder pro kg nicht verfügbar für Südafrika und den Fernen Osten.

Das **Verkaufspreis**-Fenster zeigt den Gesamtpreis aller Produkte auf der Waage an. Unter diesem Fenster befindet sich eine LED, die den Ladezustand des Akkus anzeigt.

Das obere Anzeigefeld ist auch auf Französisch, Englisch, Italienisch, Spanisch und Niederländisch oder mit Symbolen für „Gewicht“, „Grundpreis“ und „Verkaufspreis“ verfügbar.

2.4 AUFLADEN DES AKKU

- Die Waage ist mit einem internen wieder aufladbaren Bleisäure-Akku ausgestattet. Wurde er voll aufgeladen, kann die Waage bis zu etwa 90 Std. betrieben werden, etwas weniger, wenn die Hintergrundbeleuchtung aktiviert ist.
- Wenn der Akku aufgeladen werden muss, erscheint ein Pfeil neben dem Batteriesymbol  unter der Anzeige **Gewicht**, und die Anzeige "**LO bAt**" erscheint für ein paar Sekunden, dann alle 2 Minuten zur Erinnerung. Der Akku sollte sofort aufgeladen werden. Die Waage wird ungefähr noch 15 Minuten lang funktionieren, dann wird sie sich automatisch abschalten, um den Akku vor Schaden zu schützen.

- Um den Akku aufzuladen, verbinden Sie einfach die Waage über das Stromkabel mit dem Netz. Die Waage muss dazu nicht eingeschaltet sein.
- Um volle Ladung zu erreichen, sollte der Akku mindestens 12 Std. lang aufgeladen werden.
- Direkt unter der Anzeige **Verkaufspreis** befindet sich eine LED, die den Ladezustand des Akku anzeigt. Wenn die Waage an das Stromnetz angeschlossen ist, wird der interne Akku automatisch geladen. Ist die LED grün, ist der Akku vollständig aufgeladen. Wenn die LED rot ist, ist er fast entladen. Die gelbe Leuchte zeigt an, dass der Akku länger (vorzugsweise über Nacht) aufgeladen werden sollte.
- Wird der Akku nicht richtig gewartet oder war er bereits einige Jahre in Gebrauch, verliert er seine volle Kapazität. Ist die Betriebsdauer nicht mehr akzeptabel, setzen Sie sich mit Ihrem Händler oder Adam Equipment in Verbindung.

2.5 TASTATURÜBERSICHT

Nicht verfügbar für Süd Afrika und Ferner Osten

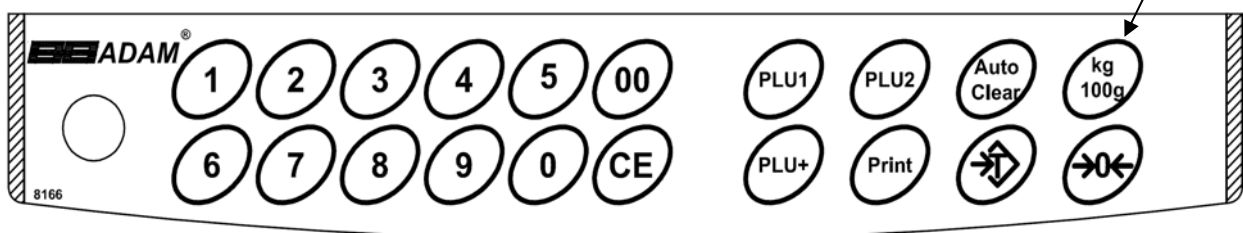

TASTEN [0-9]

Numerische Tasten zur Eingabe des Grundpreises.

[00] -Taste

Numerische Taste für Doppelnull

Zur Eingabe von beispielsweise 2 Euro oder Pfund drücken Sie nur **[2]** and **[00]**. "2.00" wird angezeigt.

[CE] -Taste

Zum Löschen falscher Eingaben oder zur Rückkehr in den normalen Wägemodus.

Tasten **[PLU1]** bis **[PLU+]**

Zum Speichern und Abrufen der PLU-Werte. Mit **[PLU1]** und **[PLU2]** können die meistgebrauchten PLU direkt aufgerufen werden. Mit **[PLU+]** werden die übrigen 99 PLU ausgewählt.

[Tare] oder  -Taste

Stellt die Anzeige auf Null, wenn ein leerer Behälter auf die Waage gestellt wird, oder wieder weggenommen wird.

[Zero] oder  -Taste

Stellt die Waage auf Null, wenn die Waage leer ist und kein Tarawert eingegeben ist.

[Auto Clear] -Taste

Stellt den Grundpreis automatisch auf Null zurück, sobald das Gewicht von der Wägeplatte entfernt wird.

[Kg 100g] -Taste

Auswahl des Grundpreises pro kg oder pro 100g.

BITTE BEACHTEN: Grundgewicht pro 100g oder pro kg nicht verfügbar für Südafrika und den Fernen Osten

[Print] -Taste

Sendet die gegenwärtig angezeigten Ergebnisse an die RS-232-Schnittstelle.

3.0 BETRIEB

3.1 SETZEN DES NULLPUNKTS

- Wenn kein Tarawert eingegeben ist, können Sie mit **[Zero]** den Nullpunkt einzustellen, von dem aus alle andere Wägungen gemessen werden. Dies erfolgt bei leerer Wägeplatte.
- Wenn der Nullpunkt erreicht ist, zeigt das **Gewicht**-Fenster einen Pfeil über dem Zero-Symbol.
- Die Waage besitzt eine Funktion, um bei geringfügigen Schwankungen oder Verunreinigungen auf der Waage automatisch den Nullpunkt zu finden. Trotzdem ist es manchmal notwendig, mit **[Zero]** die Waage manuell zurück zu stellen, falls ein kleiner Wert angezeigt wird, obwohl die Wägeplatte leer ist.

3.2 TARIEREN

- Durch Trieren wird das Gewicht eines Behälters vom angezeigten Wert abgezogen, damit nur das Nettogewicht angezeigt wird.
- Stellen Sie die Waage mit **[Zero]** auf Null, falls notwendig. Die Nullanzeige wird eingeblendet.
- Stellen Sie einen leeren Behälter auf die Waage. Der Wert seines Gewichts wird angezeigt.
- Drücken Sie **[Tare]**, um die Waage auf Null zu stellen. Das angezeigte Gewicht wird als Tarawert gespeichert. Der Tarawert wird von dem Wert auf der Anzeige subtrahiert und Null wird angezeigt. Der **Net**-Pfeil (Nettogewicht) erscheint. Werden nun Produkte hinzugefügt, wird nur deren Gewicht angezeigt.
- Wenn das Produkt und der Behälter entfernt werden, zeigt das **Gewicht**-Fenster einen negativen Wert an. Wenn ein anderer Behälter benutzt werden soll, können Sie den bisherigen Tarawert löschen, indem Sie **[Tare]** noch einmal drücken.

3.3 PREISBERECHNUNG EINES PRODUKTS NACH GEWICHT

- Um den Preis eines nach Gewicht verkauften Produktes zu bestimmen, ist es notwendig, die Grundpreise pro kg oder pro 100g mittels der numerischen Tasten oder mittels eines vorprogrammierten PLU-Wertes einzugeben.
- Die Anzeige **Gewicht** zeigt das Nettogewicht, die Anzeige **Grundpreis** den Preis pro kg oder pro 100g, je nach Einstellung über die **[kg 100g]**-Taste. Im Fenster **Verkaufspreis** erscheint nun der berechnete Gesamtpreis.

Beispiel:

	Anzeige zeigt		
	Gewicht in kg	Grundpreis	Verkaufspreis
Stellen Sie einen Behälter auf die Waage und drücken Sie [Tare]	0.000	0.00	0.00
Legen Sie die Produkte auf die Wägeplatte	1.300	0.00	0.00
Geben Sie den Grundpreis ein	1.300	5.00	6.50

- Drücken Sie die **[kg 100g]**-Taste, um den Preis entweder per 100g oder per 1kg zu berechnen.

Wenn ein anderer Grundpreis verwendet werden soll, drücken Sie entweder **[CE]**, um den Grundpreis auf 0.00 zurückzustellen, oder geben Sie einfach einen neuen Grundpreis ein.

BITTE BEACHTEN: Grundgewicht pro 100g oder pro kg nicht verfügbar für Südafrika und den Fernen Osten

3.4 VERWENDUNG EINES GESPEICHERTEN PLU-WERTES ALS GRUNDPREIS

Über 'Product Lookup'-Nummern (PLU) werden Informationen über die am häufigsten verwendeten Artikel gespeichert. Mit der *AZextra* können die Werte entweder als Preis pro Kilogramm oder Preis pro 100g gespeichert werden. Während des Wiegevorgangs können dann mit Hilfe der PLU-Werte die Preise pro Kilogramm oder pro 100g eines bestimmten Artikels schnell und einfach aufgerufen werden.

BITTE BEACHTEN SIE: Grundgewicht pro 100g oder pro kg nicht verfügbar für South Africa und den Fernen Osten.

Die einzelnen PLU-Werte für die entsprechenden Artikel sollten vor dem eigentlichen Wägeprozess eingegeben werden, so dass die benötigten PLUs dann später beim Abwiegen zur Verfügung stehen.

Es können bis zu 103 PLU-Werte als PLU1, PLU2, PLU3 und PLU00 bis PLU99 abgespeichert werden.

Die Tasten **[PLU1]** und **[PLU2]** sind Direkttasten zum Abruf der am häufigsten verwendeten PLU-Werte. Sie werden als PLU1 und PLU2 gespeichert. Über die **[PLU+]**-Taste erfolgt der Zugriff auf die restlichen als PLU3 und PLU00 bis PLU99 gespeicherten Werte.

Die Schritte zum Abruf eines dieser PLU sind wie folgt:

1. Zum Abrufen von PLU1 drücken Sie einfach **[PLU1]**.
2. Entsprechen drücken Sie für PLU2 einfach **[PLU2]**.
3. Um einen der anderen PLU-Werte aufzurufen, drücken Sie **[PLU+]**. "LOAd" "PoS 00" " " ". wird angezeigt. Wird sofort eine Nummer eingegeben (00 bis 99), dann wird der Wert, der unter dieser PLU abgespeichert wurde angezeigt. Wird nach Drücken von **[PLU+]** nichts eingegeben, wird automatisch der unter PLU3 gespeicherte Wert angezeigt.

Beispiel:

Drücken Sie **[PLU+]**. Anschließend:

Drücken Sie **[1]** und sofort danach **[4]**.

"LOAd" "PoS 14" " " " wird angezeigt, und dann der PLU-Wert für PLU 14.

ODER

Drücken Sie **[PLU+]**.

Warten Sie einige Sekunden.

“LOAD” “PoS 00” ” ” wird angezeigt, und dann der PLU-Wert für PLU 3.

Wird der Artikel nun auf die Wägeplatte aufgelegt, zeigt das Fenster '**Gesamtpreis**' die Endkosten. Wird nichts aufgelegt, dann wird nur der PLU-Wert, der unter dieser PLU-Nummer gespeichert wurde, im Fenster '**Grundpreis**' angezeigt, und die Anzeige '**Gesamtpreis**' zeigt “0,00 ” an.

3.5 SPEICHERN VON PLUs

Die Schritte zum Speichern von PLU-Werten sind wie folgt:

Speichern der Werte für PLU1 und PLU2

- Geben Sie den Preis über die Tastatur ein. Wählen Sie bei Bedarf entweder Preis/kg oder Preis/100g.
- Halten Sie **[PLU1]** oder **[PLU2]** für etwa 4 Sekunden gedrückt, bis ein Signalton ertönt. “PLU” “ 1” ”SAVEd” bzw. “PLU” “ 2” ”SAVEd” wird angezeigt, danach wird der PLU-Wert im Fenster **Grundpreis** angezeigt.

Speichern von Werten über [PLU+]

- Geben Sie den Grundpreis über die Tastatur ein. Wählen Sie bei Bedarf entweder Preis/kg oder Preis/100g
- Halten Sie **[PLU+]** für etwa 4 Sekunden gedrückt, bis ein Signalton ertönt. “SAVE” “PoS 00” ” ” wird angezeigt.
- Wird innerhalb von ein paar Sekunden für “00” nichts eingegeben, wird der eingegebene Preis unter Position 3 gespeichert und kann nun mit **[PLU+]** aufgerufen werden. “PLU” “ 3” ”SAVEd” wird angezeigt, und die Waage kehrt in den normalen Wägemodus zurück.

ODER

- Geben Sie eine beliebige Zahl ein (00 bis 99), um den Grundpreis unter dieser gewünschten Position zu speichern. Drücken Sie z.B. [1] und [4] für Position 14. "PLU" "14" "SAVED" wird angezeigt, dann kehrt die Waage in den normalen Wägemodus zurück.
- Um die unter einer bestimmten PLU gespeicherten Werte zu ändern wiederholen Sie einfach diesen Vorgang.

3.6 AUTO-CLEAR-FUNKTION

- Mit [Auto Clear] können Sie die Auto-Clear-Funktion aktivieren.
- Diese Funktion, wenn aktiviert, löscht (setzt auf Null) die Anzeige "Grundpreis", sobald alle Artikel von der Wägeplatte entfernt wurden.
- Ist die Funktion aktiviert, erscheint in der Anzeige der Pfeil über "AUTO CLEAR".
- Mit [Auto Clear] deaktivieren Sie diese Funktion auch wieder, und der Pfeil erlischt. Erneutes Drücken aktiviert sie wieder.

3.7 PREIS PRO KILOGRAM UND PRO 100 GRAMM - [Kg 100g]-TASTE

- Die [kg 100g]-Taste ändert den Preis von Preis/kg zu Preis/100g, und umgekehrt.
- Die Pfeile unten in der Anzeige **Grundpreis** ändern sich entsprechend, um die gewählte Einstellung anzuzeigen.
- Diese Einstellung wird auch für die PLU-Werte gespeichert.

BITTE BEACHTEN: Grundgewicht pro 100g oder pro kg nicht verfügbar für Südafrika und den Fernen Osten.

3.8 AUTO-SLEEP-FUNKTION

Diese Funktion kann durch den Anwender aktiviert und deaktiviert werden. Bei Aktivierung schaltet sich die Waage automatisch aus, wenn sie einige Zeit (je nach Einstellung durch Anwender) nicht bedient wurde. Die Schritte zum Einstellen dieser Funktion sind wie folgt beschrieben:

- Drücken Sie während des Selbsttests **[Zero]** und lassen Sie die Taste sofort wieder los. **“SLEEP mode”** wird angezeigt.
- Drücken Sie **[Print]**, um durch die verschiedenen Werte zu blättern.
 - “0” Auto-Sleep-Funktion deaktiviert
 - “1” Abschalten nach 1 Minute
 - “5” Abschalten nach 5 Minuten
 - “10” Abschalten nach 10 Minuten
- Speichern Sie mit **[Tare]** die gewählte Einstellung. Die Waage geht auf Null zurück.

3.9 BETRIEB HINTERGRUNDBELEUCHTUNG

Die Hintergrundbeleuchtung kann vom Nutzer aktiviert bzw. deaktiviert werden. Ist die Beleuchtung deaktiviert, wird die Akku-Betriebsdauer maximiert. Bei eingeschalteter Hintergrundbeleuchtung verringert sie sich je nach Gebrauch.

Einstellen der Hintergrundbeleuchtung

- Halten Sie **[Auto Clear]** für 4 Sekunden.
- Ändern Sie die Einstellungen mit **[Print]**:
 - “EL” “ **AU**” Automatische Hintergrundbeleuchtung
 - “EL” “ **on**” Beleuchtung immer an
 - “EL” “ **off**” Beleuchtung immer aus
- Speichern Sie die Einstellungen mit **[Tare]**.

Automatische Hintergrundbeleuchtung

Wenn die Hintergrundbeleuchtung auf automatisch eingestellt ist,

- schaltet sie sich nur ein, wenn die Waage in Gebrauch ist.
- schaltet sie sich ein, sobald ein Gewicht auf die Waage gestellt wird, oder eine Taste gedrückt wird.
- schaltet sie sich automatisch ab, wenn die Waage seit einigen Sekunden auf Null steht, und keine Taste mehr gedrückt wurde.

3.10 BIDIREKTIONALE RS-232 SCHNITTSTELLE

Die AZextra-Waagen besitzen eine bidirektionale RS-232 Schnittstelle. Wenn sie an einen Drucker oder Computer angeschlossen werden, gibt die Waage die Wäageergebnisse über diese RS-232 Schnittstelle aus. Die Waage kann über von einem PC gesendete Befehle kontrolliert werden. Siehe Abschnitt 3.10.1.

Spezifikationen:

RS-232 Ausgabe der Wägedaten
 ASCII-Code
 Einstellbare Baudrate: 600, 1200, 2400, **4800**, 9600 und 19200 Baud
 8 Datenbits
 Keine Parität

Anschluss:

9 pin d-Subminiaturbuchse
 Pin 3 Ausgabe
 Pin 2 Eingabe
 Pin 5 Signalerde

3.10.1 FORMAT DER EINGABEBEFEHLE

Die Waage kann über die folgenden Befehle gesteuert werden. Die Befehle für die Funktionen müssen in Großbuchstaben eingegeben werden, z.B. "T", nicht "t".

T<cr><lf>	Tariert die Waage, um das Nettogewicht anzuzeigen, wie beim Drücken der [Tare] -Taste.
Z<cr><lf>	Setzt den Nullpunkt für alle folgenden Wägevorgänge. Null wird angezeigt.
P<cr><lf>	Sendet die Ergebnisse über die RS-232 Schnittstelle an einen Drucker oder PC.

3.10.2 EINRICHTEN DER RS-232-SCHNITTSTELLE

Die RS-232-Schnittstelle verwendet die vom Anwender eingestellten Parameter für Sprache, Währungssymbol, Baudrate, Datenformat und Etikettenformat für den Ausdruck. Halten Sie **[Print]** für 4 Sekunden gedrückt, um in die Parameter zu gelangen. Mit **[Print]** können Sie auch die verschiedenen Optionen anwählen. Drücken Sie **[Tare]**, um die Änderungen zu speichern und in den nächsten Parameter zu gelangen. Gelangen Sie über **[Tare]** in ein Parametermenü, dann führt Sie die Anzeige durch den Parameter und die möglichen Optionen. Die Parameter und deren Funktionen sind wie folgt:

Anzeigefenster			Optionen	Funktionen
Gewicht	Grundpreis	Gesamtpreis		
Port	on		on oder off	Aktiviert/Deaktiviert die RS-232 Schnittstelle.
4800	bPS		600, 1200, 2400, 4800, 9600 oder 19200	Legt die Baudrate fest.
LABEL	1		1, 2 oder 3	Legt Format Etikettenausdruck fest.
CoUntr	Y E	nGLiSH	EnGLiSH, FrEnCH, GERMAN oder SPAniSH	Legt Sprache für Ausdruck fest.
StErLi	nG		EUroPE, dOLLAr, StErLinG	Legt Währung fest: Euro, Dollar oder Pfund Sterling

Etiketten-Formate:

(**AMNERKUNG:** Alle Zeilen enden mit <cr><lf>)

Etikett 1 (Englisch mit Anzeige Euro):

2006/08/31	13:01:56		
UNIT PRICE		NET	TOTAL

€	1.20/100g	0.200kg	€ 2.40

Etikett 2 (Spanisch mit Anzeige \$):

FECHA	2006/04/08		
HORA	04:00:30		
PRECIO			
UNIT. \$	10.99/100g		
NETO	0.200kg		
TOTAL \$	21.98		

Etikett 3 (nur Gewicht):

+ 0.200kg

3.11 EINSTELLUNGEN DER ECHTZEITUHR

Die Echtzeituhr (RTC) wird nur bei der Datenausgabe über die Schnittstelle verwendet. Zeit und Datum können wie erwünscht eingestellt werden. Die Uhr läuft auch bei ausgeschalteter Waage weiter.

Einstellen der Uhr

- Halten Sie **[CE]** gedrückt, wenn die Waage eingeschaltet wird. Sobald die Revisionsnummer erscheint, lassen Sie die Taste wieder los. Die Anzeigen zeigen das gegenwärtig gesetzte Datum sowie Zeit.

“ rTc “ “11,14,06” “16,41,35”

- Drücken Sie **[CE]** um Datum und Zeit zu ändern. Die Anzeige zeigt das gegenwärtige Zeitformat, “**H-m-S**”.
- Geben sie die Zeit mit den numerischen Tasten im 24-Std.-Format ein; 3:41PM beispielsweise ist “**154100**”.

- Drücken Sie **[Tare]**, um die Änderung zu speichern. Die Anzeige zeigt nun das gegenwärtige Datumsformat.
- Drücken Sie **[Print]**, um das Datumsformat zu ändern. Mögliche Einstellungen sind:

“**Y-m-d**” Jahr, Monat, Tag

“**m-d-Y**” Monat, Tag, Jahr

“**d-m-Y**” Tag, Monat, Jahr

- Drücken Sie **[Tare]**, um die Änderungen zu speichern. Geben Sie nun in diesem Format das Datum ein.
- Drücken Sie **[Tare]** um das neue Datum zu speichern.

Falls die eingegebenen Werte nicht zulässig sind, wird für die Zeit der Fehlercode (**Err 1**), für das Datum (**Err 2**) angezeigt. Beispiel: 34 als Eingabe für Tag ist eine ungültige Eingabe.

4.0 FEHLERMELDUNGEN

Es kann vorkommen, dass die Waage beim Einschalten oder während des Betriebes eine Fehlermeldung anzeigt. Wiederholend Sie in diesem Fall den letzten Schritt. Wird der Fehler weiterhin angezeigt, setzen Sie sich bitte mit Ihrem Händler oder mit Adam Equipment in Verbindung.

FEHREL	BESCHREIBUNG	MÖGLICHE URSACHE
Err 1	Fehler bei Zeiteingabe.	Eingabe eines nicht zulässigen Werts, z.B. 26 Std.
Err 2	Fehler bei Datumseingabe	Eingabe eines nicht zulässigen Werts, z.B. 36 bei Tag
Err 4	Beim Einschalten oder Drücken von [Zero] ist die Ausgangsnull höher als zulässig (typisch sind 4% der Höchstkapazität).	Gewicht auf der Waage beim Einschalten. Übermäßiges Gewicht auf der Waage beim Zurücksetzen auf Null. Unsachgemäße Kalibrierung der Waage. Wägezelle beschädigt. Elektronik beschädigt.
Err 6	Fehlerhafte A/D-Zählung beim Einschalten der Waage.	Wägeplatte nicht aufgelegt. Wägezelle beschädigt. Elektronik beschädigt.

5.0 KALIBRIERUNG

5.1 VORGEHEN BEIM KALIBRIEREN

Die Waagen sind versiegelt, um unrechtmäßige Kalibrierung zu verhindern.

Kontaktieren Sie Ihren Händler oder Adam Equipment für weitere Informationen.



WARNUNG: DAS KALIBRIEREN DER WAAGEN KANN DAZU FÜHREN, DASS DIE WAAGEN NICHT MEHR LEGAL ZUM WARENVERKAUF ZUGELASSEN SIND. KONTAKTIEREN SIE IHR EICHAMT FÜR WEITERE INFORMATIONEN.

5.2 SICHERUNGSSIEGEL

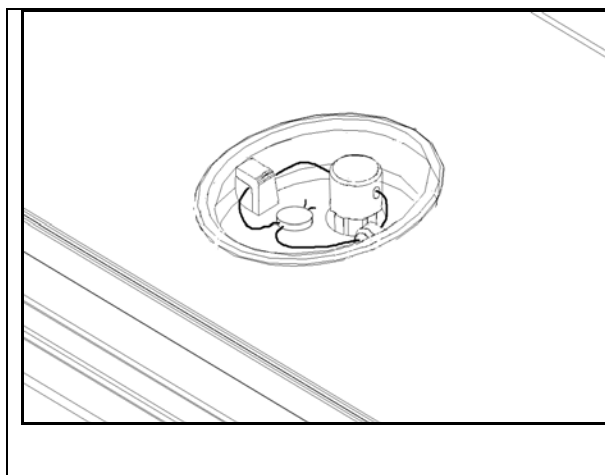

Zur Versiegelung der Waage kann eine Metallplombe benutzt werden, wie links gezeigt. Das Unterteil hat einen Stift aus Metall, der aus der Schutzabdeckung hervorragt. Die Plombe kann durch diesen Stift eingefädelt werden. Das Entfernen der Abdeckung ohne die Plombe oder das Gehäuse zu verletzen ist dann unmöglich.

Die Waage kann mit Eichmarken und weiteren Sicherungsmaßnahmen versehen werden, je nach den Anforderungen der nationalen Gesetzgebung.

Eine weitere Möglichkeit, die Waage zu versiegeln ist, eine Siegelmarke auf der Verbindung zwischen Ober- und Untergehäuse anzubringen. Wird diese Siegelmarke zerrissen, muss die Waage wieder von den zuständigen Behörden entweder mit Metallplombe oder mit einem offiziellen Siegel zwischen Ober- und Untergehäuse versiegelt werden.

6.0 ERSATZTEILE UND ZUBEHÖR

Sollten Sie Ersatzteile oder Zubehör benötigen, setzen Sie sich bitte mit Ihrem Lieferanten oder Adam Equipment in Verbindung. Hier einige Ersatzteile als Beispiel:

- Stromkabel
- Arbeitsschutzhaube
- Ersatzakku
- Wägeplatte aus Edelstahl

7.0 SERVICE-INFORMATIONEN

Diese Anleitung beinhaltet detaillierte Einzelheiten zum Bedienen der Waage. Sollten bei Ihrer Waage Probleme auftreten, auf die in dieser Anleitung nicht eingegangen wurde, ziehen Sie bitte Ihren Lieferanten zu Rate. Um Ihnen bei Ihrem Problem zu helfen, benötigt dieser die folgenden Information, die Sie stets bereit halten sollten:

A. Angaben zu Ihrem Unternehmen

- Name Ihrer Firma:
- Name einer Kontaktperson:
- Telefonnummer, Emailadresse der Kontaktperson:
- Faxnummer oder ähnliches:

B. Angaben zum betroffenen Artikel

(Dieser Teil der Information sollte für zukünftige Korrespondenz stets bereit gehalten werden. Wir empfehlen, diesen Bogen sofort nach Erhalt der Ware auszufüllen und eine Kopie bei Ihren Unterlagen aufzubewahren, um bei Bedarf schnell darauf zurückgreifen zu können.)

Modellname der Waage:	<i>AZextra</i>
Seriennummer der Maschine:	
Software- Revisions- Nummer (Bei Inbetriebnahme zu Anfang angezeigt):	
Datum des Erwerbs:	
Name und Sitz des Lieferanten:	

C. Kurze Beschreibung des Problems

Beziehen Sie die gesamte Vorgeschichte der Maschine ein. Zum Beispiel:

- Hat die Waage seit der Lieferung funktioniert
- Hatte sie Kontakt mit Wasser
- Beschädigung durch Feuer
- Aufgetretene Gewitter
- Sturz auf den Boden, etc.

GARANTIE – INFORMATIONEN

Adam Equipment bietet eine beschränkte Garantie (umfasst Teile und Arbeitskraft) von einem Jahr für Komponenten, die auf Grund von Beanspruchung oder Materialfehlern mangelhaft geworden sind. Die Garantie beginnt am Tag der Lieferung.

Sollten während des Garantiezeitraums Reparaturen jeglicher Art von Nöten sein, so muss der Kunde seinen Lieferanten oder Adam Equipment Company davon in Kenntnis setzen. Das Unternehmen bzw. die von ihr autorisierten Techniker behalten sich das Recht vor, Komponenten direkt in einer ihrer Werkstätten, abhängig von der Schwere des Problems zu reparieren oder zu ersetzen. Frachtkosten, die durch das Zusenden fehlerhafter Teile an das Servicezentrum entstehen müssen jedoch vom Kunden selbst getragen werden.

Die Garantie wird nichtig, wenn die Ausrüstung nicht in Originalverpackung und mit ordnungsgemäßer Dokumentation für einen eventuellen Schadensersatzspruch zurückgesandt wurde. Sämtliche Ansprüche unterliegen dem Ermessen von Adam Equipment.

Diese Garantie bezieht sich nicht auf Gerätschaften, bei denen Mängel, oder unzulängliche Funktionen auf Grund falscher Anwendung, versehentlicher Beschädigung, dem Aussetzen radioaktiver oder ätzender Materialien, Fahrlässigkeit, falscher Installation, unbefugter Modifikation oder versuchter Reparatur, sowie Missachtung der Anweisungen in dieser Bedienungsanleitung verursacht wurden.

Reparaturen, die innerhalb der Garantie ausgeführt wurden verlängern den Garantiezeitraum nicht. Komponenten, die im Rahmen der Garantie- Reparaturen entnommen werden, gehen in das Eigentum des Unternehmens über.

Die satzungsgemäßen Rechte des Kunden werden durch diese Garantie nicht beeinflusst. Die Garantiebedingungen unterliegen dem Recht des Vereinigten Königreichs. Für ausführliche Einzelheiten und Informationen zur Garantie sehen Sie bitte die Geschäftsbedingungen auf unserer Webseite ein.

EINHALTUNG VON WEEE



Versiegelte Bleisäurebatterien -
müssen richtig entsorgt werden.

Jedes Bauteil für elektrische oder elektronische Geräte (EEE) oder zusammenmontierte Teile, die in ein EEE Gerät eingebaut werden sollen wie unter EU-Richtlinie 2002/95/EEC definiert, müssen recycelt oder in einer Weise entsorgt werden, dass sie keine für die Gesundheit oder Umwelt schädlichen Stoffe freigeben wie in Richtlinie 2002/95/EEC und ergänzender Gesetzgebung aufgezählt. Die Entsorgung von Batterien auf Deponien ist seit Juli 2002 durch Richtlinie 9 der Landfill (England and Wales) Regulations 2002 und die Hazardous Waste Regulations 2005 stärker reguliert. Das Recyceln von Batterien ist aktuell geworden und die Richtlinien für Waste Electrical and Electronic Equipment, (WEEE, deutsch Elektro- und Elektronikalt-/schrottgeräte) sollen Ziele für deren Abfallverwertung vorgeben.



Adam Equipment

ADAM EQUIPMENT, BOND AVENUE, DENBIGH EAST INDUSTRIAL ESTATE,

MILTON KEYNES, MK1 1SW, U.K.

Tel: (01908) 274545

Fax: (01908) 641339

Intl Tel: -44 1908 -274545

Intl Fax: -44 1908 641339

E-Mail Address: info@Adamequipment.co.uk

	Test Certificat Prüfzertifikat Certificat de test	Test certificaat Certificato di prova Certificado de prueba
--	--	--

The non-automatic weighing instrument
Die nicht-automatischen Wägeapparate
L'instrument de pesage à fonctionnement non automatique

Het niet-automatische weegwerktuig
Strumento per pesatura non automatico
Instrumento para pesaje non automatico



Manufacturer :	Adam Equipment Co. Ltd.
Type:	AZextra
No of the EC type-approval certificate:	T7068 / TC7072
Corresponds to the production model described in the EC type-approval certificate and to the requirements of the Council Directive 90/384/EEC as amended and to the requirements of the following EC Directives:	
73/23/EEC	Electrical equipment for use within certain voltage limits (Low Voltage Directive)
89/336/EEC	Electromagnetic compatibility

Hersteller :	Adam Equipment Co. Ltd.
Typ:	AZextra
Nr. der EG-Bauartzulassung:	T7068 / TC7072
Entspricht dem in der Bescheinigung über die Bauartzulassung beschriebenen Baumuster, sowie den Anforderungen der EG-Richtlinie 90/384/EWG in der jeweils geltenden Fassung und den Anforderungen folgender EG-Richtlinien:	
73/23/EWG	Elektrische Betriebsmittel zur Verwendung innerhalb bestimmter Spannungsgrenzen (Niederspannungsrichtlinie)
89/336/EWG	Elektromagnetische Verträglichkeit

Fabricant :	Adam Equipment Co. Ltd.
Type:	AZextra
N° du certificate d'approbation CE de type:	T7068 / TC7072
Correspond au modèle décrit dans le certificat d'approbation CE de type, aux exigences de la directive 90/384/CEE modifiée et aux exigences des directives CE suivantes:	
73/23/CEE	Matériel électrique pour utilisation dans des limites de tension définies (Directive Basse Tension)
89/336/CEE	Compatibilité électromagnétique

Fabrikant :	Adam Equipment Co. Ltd.
Type:	AZextra
Nummer van de Verklaring van EG-typegoedkeuring	T7068 / TC7072
Conform met het model beschreven in de verklaring van EG-typegoedkeuring en met de voorschriften van EG richtlijn 90/384/EEC zoals gewijzigd en met de volgende EG richtlijnen:	
73/23/EEC	Laagspanning richtlijn
89/336/EEC	EMC richtlijn

Produttore	Adam Equipment Co. Ltd.
Modello:	AZextra
N. di certificato di approvazione di tipo CE	T7068 / TC7072
Conforme al modello di produzione descritto nel certificato di approvazione di tipo CE e secondo le richieste CE direttivo 90/384/CEE come modificato e secondo le richieste della seguente direttiva CE	
73/23/EWG	Strumenti elettrici per uso entro certi limiti di voltaggio (Direttivo di voltaggio basso)
89/336/EWG	Compatibilità elettromagnetico

Fabricante	Adam Equipment Co. Ltd.
Tipo:	AZextra
Numero del certificado de aprobacion de tipo CE:	T7068 / TC7072
Conforme al modelo di producion descrito nel certificado di aprobacion del tipo CE e segun los requisitos del CE direttiva 90/384/CEE como modificado e segun los requisitos della siguiente direttiva CE	
73/23/CEE	Instrumentos electricos para uso dentro ciertos limites del voltaje (Directivo di voltaje bajo)
89/336/CEE	Compatibilidad electromagnetico

Signature
Unterschrift
Signature
Handtekening
Firma
Firma

J.S. Cumbach
Technical Manager

Date
Datum
Date
Datum
Date
Fache

1 October 2007

ADAM EQUIPMENT ist ein nach ISO 9001:2000 zertifiziertes globales Unternehmen mit mehr als 35 Jahren Erfahrung in Herstellung und Vertrieb elektronischer Wägeapparatur.

Die Adam-Produkte werden hauptsächlich für die Märkte Labor, Bildung, Medizin, Handel und Industrie entworfen. Der Umfang des Produktangebots kann wie folgt beschrieben werden:

- Analysen- und Präzisionswaagen
- Kompakt- und tragbare Waagen
- Waagen für hohe Lasten
- Feuchtebestimmer
- Mechanische Waagen
- Zählwaagen
- Digitales Wiegen / Waagen für Kontrollwägung
- Hochleistungs-Plattformwaagen
- Kranwaagen
- Medizinische Waagen
- Ladenwaagen zur Preisberechnung

Besuchen Sie unsere Website unter www.adamequipment.com zum Einsehen des kompletten Angebots aller Adamprodukte.

© copyright by Adam Equipment Co. Ltd. Alle Rechte vorbehalten. Kein Teil dieser Publikation darf ohne vorherige Genehmigung von Adam Equipment in irgendeiner Form nachgedruckt oder übersetzt werden.

Adam Equipment behält sich das Recht vor, Technologie, Eigenschaften, Spezifikationen und Design der Apparatur ohne Vorankündigung zu verändern.

Alle Informationen in dieser Publikation sind zum Zeitpunkt der Veröffentlichung nach bestem Wissen und Gewissen aktuell, vollständig und genau. Dennoch sind wir nicht verantwortlich für Mißdeutungen, die aus dem Lesen dieser Publikation resultieren können.

Die neueste Version dieser Publikation befindet sich auf unserer Webseite.

Besuchen Sie uns auf www.adamequipment.com